

# novofine® Autocover® 30G

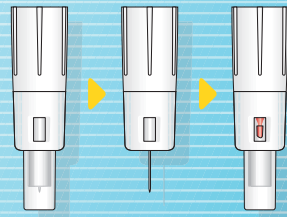

## novofine® Autocover® 30G

0,3x8 mm

### Einleitung

Bitte lesen Sie diese Bedienungsanleitung sorgfältig durch, bevor Sie NovoFine® Autocover® verwenden, auch wenn Sie bereits andere NovoFine® Nadeln benutzt haben.

Benutzen Sie die Nadel nicht ohne vorherige Schulung durch medizinisches Fachpersonal.

NovoFine® Autocover® ist eine sterile Injektionsnadel mit einem automatischen Sicherheitsverschluss, der das Risiko für Nadelstichverletzungen reduziert. Die Nadelabdeckung auf NovoFine® Autocover® verbirgt die Nadel während des Gebrauchs vor Ihrer Sicht. Das Anzeigefenster des Sicherheitsverschlusses zeigt an, wenn die Nadel bereits benutzt wurde. Die Nadel ist steril, wenn die Papierlasche und die Nadelkappe unversehrt sind. Die Nadeln sind NUR FÜR DEN EINMALGEBRAUCH bestimmt.

NovoFine® Autocover® sollte von Blinden oder Sehbehinderten nicht ohne die Hilfe einer Person mit gutem Sehvermögen verwendet werden, die im Gebrauch der Injektionsnadel geschult ist.

### ⚠ Wichtige Information

Beachten Sie diese Hinweise sorgfältig, da sie wichtig für den sicheren Gebrauch der Nadel ist.

⚠ Kleinteile von Kindern fernhalten.



### 1 Aufsetzen von NovoFine® Autocover®

- Nehmen Sie eine neue NovoFine® Autocover® Nadel.
- Überprüfen Sie die Papierlasche und Nadelkappe auf Beschädigungen, die Auswirkungen auf die Sterilität haben könnten. Falls Sie eine Beschädigung entdecken, verwenden Sie eine neue NovoFine® Autocover®.
- Ziehen Sie die Papierlasche ab.
- Drücken Sie die Nadel gerade auf den Pen. Drehen Sie diese, bis sie fest sitzt.

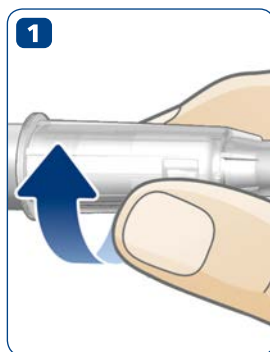

### 2 Entfernen der Nadelkappe

- Ziehen Sie die Nadelkappe ab und heben Sie sie für später auf.



### 3 Überprüfen des Medikamentenflusses (Vorbereitung)

Überprüfen Sie den Medikamentenfluss von Ihrem Injektionsgerät. Dies trägt dazu bei, sicherzustellen, dass Sie die vollständige Dosis erhalten. Folgen Sie hierzu der Bedienungsanleitung Ihres Injektionsgeräts.



⚠ Stellen Sie vor der Injektion sicher, dass der Sicherheitsverschluss der Nadel nicht aktiviert ist: Wenn das Anzeigefenster des Sicherheitsverschlusses rot ist, ist die Nadel blockiert und kann nicht benutzt werden (siehe Schritt 5). Entfernen Sie die Nadel (siehe Schritt 6) und setzen Sie eine neue Nadel auf.

### 4 Injektion

- Stellen Sie die benötigte Dosis ein, wie in der Bedienungsanleitung Ihres Injektionsgeräts beschrieben.
- Stechen Sie die Nadel in Ihre Haut, so wie Ihr Arzt oder das medizinische Fachpersonal es Ihnen gezeigt hat. Um eine stabilere Injektionsstelle zu erhalten, können Sie eine Hautfalte bilden.
- Injizieren Sie das Medikament wie in der Bedienungsanleitung Ihres Injektionsgeräts beschrieben. **Halten Sie die NovoFine® Autocover® Nadel gegen Ihre Haut gedrückt**, wie in Abbildung 4 gezeigt, um sicherzustellen, dass die Nadel während der Injektion vollständig in Ihrer Haut bleibt.
- Lassen Sie die Nadel noch vollständig in Ihrer Haut und zählen Sie langsam bis 6. Damit stellen Sie sicher, dass Sie die vollständige Dosis erhalten.
- Ziehen Sie die Nadel aus Ihrer Haut. Es können einige Tropfen des Medikaments auf der Haut zu sehen sein. Dies ist die Medikamentenmenge, die sich in der Nadelabdeckung beim Überprüfen des Medikamentenflusses gesammelt hat. Sie hat keinen Einfluss auf die abgegebene Dosis.



⚠ Lassen Sie die Nadel während der Injektion vollständig in Ihrer Haut um sicherzustellen, dass Sie die vollständige Dosis erhalten. Für Insulin-Anwender: Falls Sie keine vollständige Dosis erhalten haben, kann dies zu einem hohen Blutzuckerspiegel führen.

### 5 Sicherheitsverschluss

Sobald die Nadel aus der Haut gezogen wird, wird der Sicherheitsverschluss aktiviert und das Feld im Anzeigefenster des Sicherheitsverschlusses wird rot. Das rote Feld im Anzeigefenster des Sicherheitsverschlusses zeigt Ihnen, dass die Nadel blockiert ist und nicht mehr benutzt werden kann. Das rote Feld im Anzeigefenster des Sicherheitsverschlusses zeigt Ihnen nicht, dass Sie Ihre Dosis erhalten haben.

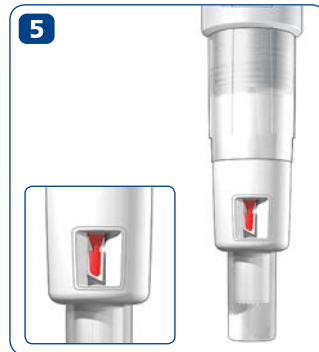

### 6 Entfernen der Nadel

- Setzen Sie die Nadelkappe nach der Injektion wieder auf und schrauben Sie die Nadel ab.
- Entsorgen Sie sie ordnungsgemäß, wie es Ihnen das medizinische Fachpersonal gezeigt hat.

Eignet sich für die Verwendung mit: FlexPen®, FlexTouch®, Innolet®, NovoPen®, NovoPen Echo®, Ozempic®, Saxenda®, Victoza®, Xultophy® (© der Novo Nordisk A/S), FlexPro®, Norditropin® NordiFlex®, NordiPen® (© der Novo Nordisk Health Care AG), AutoPen®, BerliPen®, Byetta Pen®, KlikStar®, HumaPen®, KwikPen®, SoloStar®, TactiPen® (© der jeweiligen Markeninhaber).

NovoFine® und Autocover® sind eingetragene Marken der Novo Nordisk A/S, Dänemark

Für Anwender: Wenn Ihr Arzt und/oder Sie vermuten, dass es durch die Verwendung von NovoFine® Autocover® zu einem schwerwiegenden Vorkommnis gekommen ist, stellen Sie sicher, dieses an Novo Nordisk und an Ihre nationale Behörde zu melden.

Erscheinungsdatum: 2019-06

novonordisk.com  
© 2019

Novo Nordisk A/S  
Novo Allé, 2880 Bagsværd,  
Dänemark



# novofine® Autocover® 30G

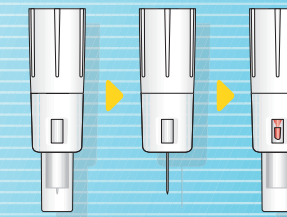

## novofine® Autocover® 30G

0,3x8 mm

### Introduction

Veuillez lire attentivement cette notice avant d'utiliser NovoFine® Autocover®, même si vous avez déjà utilisé les aiguilles NovoFine®. N'utilisez pas l'aiguille sans une formation appropriée de votre professionnel de santé.

NovoFine® Autocover® est une aiguille d'injection stérile avec un système de verrouillage de sécurité automatique qui réduit le risque de piqûres accidentelles. L'embout sur NovoFine® Autocover® dissimule l'aiguille de la vue pendant l'utilisation. Le système de verrouillage de sécurité indique que l'aiguille a été utilisée. L'aiguille est stérile si la languette en papier et le capuchon de l'aiguille sont intacts. Les aiguilles sont à USAGE UNIQUE SEULEMENT.

Nous déconseillons aux personnes aveugles ou malvoyantes d'utiliser NovoFine® Autocover® sans l'aide d'une personne voyante formée à l'usage de cette aiguille.

### ⚠ Information importante

Portez une attention particulière à ces informations, car elles sont importantes pour une utilisation sécuritaire de l'aiguille.

⚠ Conservez les petits éléments hors de la portée des enfants.

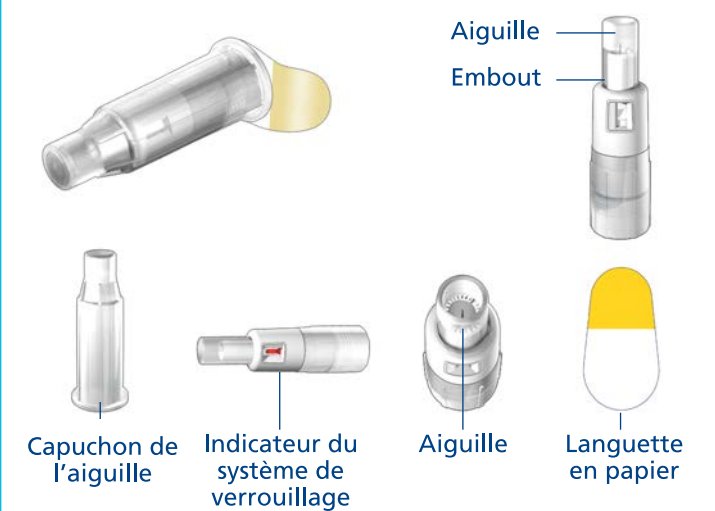

### 1 Fixation de NovoFine® Autocover®

- Prenez une aiguille NovoFine® Autocover® neuve.
- Vérifiez que la languette en papier et le capuchon de l'aiguille sont intacts pour garantir la stérilité. S'ils sont endommagés, utilisez une aiguille NovoFine® Autocover® neuve.
- Retirez la languette en papier.
- Insérez l'aiguille de manière bien droite sur le stylo. Vissez jusqu'à ce qu'elle soit solidement fixée.

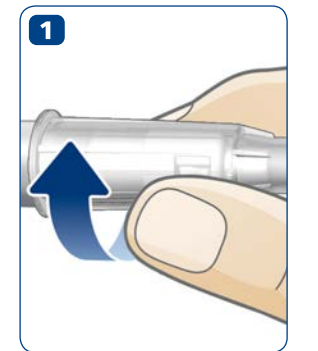

### 2 Retrait du capuchon de l'aiguille

- Retirez le capuchon de l'aiguille et conservez-le.



### 3 Contrôle de l'écoulement (purge)

Vérifiez l'écoulement dans le système d'administration. Cela permet de vous assurer que vous recevrez la totalité de votre dose. Suivez la procédure décrite dans la notice d'utilisation qui accompagne le système d'administration.



⚠ Avant l'injection, assurez-vous que l'aiguille n'est pas bloquée: si l'indicateur du système de verrouillage est rouge, l'aiguille est verrouillée et ne peut pas être utilisée (voir étape 5). Retirez l'aiguille (voir étape 6) et vissez une aiguille neuve.

#### 4 Réalisation de l'injection

- Sélectionnez la dose dont vous avez besoin selon les instructions de la notice qui accompagne le système d'administration.
- Insérez l'aiguille dans la peau en respectant la méthode d'injection indiquée par votre professionnel de santé. Il est recommandé d'effectuer un pli cutané afin de rendre la surface d'injection plus ferme.
- Injectez le médicament selon les instructions de la notice qui accompagnent le système d'administration. **Maintenez NovoFine® Autocover® contre la peau** comme illustré dans le schéma 4, afin de vous assurer que l'aiguille reste totalement insérée pendant la durée de l'injection.
- Maintenez l'aiguille complètement enfoncée et **comptez lentement jusqu'à 6**. Ceci permet de vous assurer que vous injectez entièrement votre dose.
- Retirez l'aiguille de la peau. Quelques gouttelettes de médicament peuvent apparaître sur la peau. Ces gouttelettes étaient restées à l'intérieur de l'embout lors du contrôle de l'écoulement. Cela n'a aucun effet sur la dose qui vient d'être injectée.

⚠ Maintenez l'aiguille complètement enfoncée pendant l'injection pour vous assurer que vous injectez entièrement votre dose. **Pour les personnes sous insuline**; si la dose n'a pas été administrée entièrement, cela peut entraîner un taux de sucre dans le sang élevé.

#### 5 Système de verrouillage

Le système de verrouillage est activé quand vous retirez l'aiguille de la peau et l'indicateur du système de verrouillage devient rouge. L'indicateur du système de verrouillage rouge vous indique que l'aiguille a été verrouillée et ne peut pas être réutilisée. L'indicateur du système de verrouillage rouge **n'est pas un indicateur de délivrance** de votre dose.

#### 6 Retrait de l'aiguille

- Après l'injection, remplacez le capuchon de l'aiguille sur l'aiguille puis dévissez l'aiguille.
- Jetez l'aiguille de manière sécuritaire, selon les instructions de votre professionnel de santé.

Peut être utilisé avec: FlexPen®, FlexTouch®, Innolet®, NovoPen®, NovoPen Echo®, Ozempic®, Saxenda®, Victoza®, Xultophy® (© de Novo Nordisk A/S), FlexPro®, Norditropine NordiFlex®, NordiPen® (© de Novo Nordisk Health Care AG), AutoPen®, BerliPen®, Byetta®, KlikStar®, HumaPen®, KwikPen®, SoloStar®, TactiPen® (© de leurs propriétaires respectifs).

NovoFine® et Autocover® sont des marques déposées appartenant à Novo Nordisk A/S, Danemark

Pour les patients: si votre médecin et/ou si vous pensez que vous avez eu un incident grave provoqué par l'utilisation de NovoFine® Autocover®, assurez-vous de le signaler à Novo Nordisk et à votre autorité de santé nationale.

Date de mise à jour: 2019-06

CE 0123 novonordisk.com  
© 2019 Novo Nordisk A/S  
Novo Allé, DK-2880 Bagsværd, Denmark



### novofine® Autocover® 30G

0,3×8 mm

#### Introduzione

Legga attentamente questo foglio illustrativo prima di usare NovoFine® Autocover® anche se ha già usato gli aghi NovoFine®.

Non usare l'ago senza un'adeguata formazione da parte del medico.

NovoFine® Autocover® è un ago sterile per iniezione con un meccanismo automatico di sicurezza che riduce il rischio di punture accidentali. Il sistema di protezione di NovoFine® Autocover® nasconde l'ago dalla vista durante l'uso. Il meccanismo di sicurezza indica che l'ago è già stato usato. L'ago è sterile se il sigillo protettivo e il cappuccio dell'ago sono integri. Gli aghi sono esclusivamente MONOUSO.

L'uso di NovoFine® Autocover® è sconsigliato ai non vedenti ed agli ipovedenti senza l'assistenza di un normovedente addestrato all'uso.

#### ⚠ Informazioni importanti

Prestare particolare attenzione a queste note, poiché sono importanti per un uso sicuro dell'ago.

⚠ Tenga le parti piccole lontano dalla portata dei bambini.



#### 1 Attacco di NovoFine® Autocover®

- Prenda un nuovo ago NovoFine® Autocover®.
- Controlli il sigillo protettivo e il cappuccio dell'ago per danneggiamenti che potrebbero influire sulla sterilità. Se si riscontrano danni, utilizzi un nuovo NovoFine® Autocover®.
- Rimuova il sigillo protettivo.
- Spinga l'ago dritto sulla penna. Lo ruoti finché risulta saldo.

#### 2 Rimozione del cappuccio dell'ago

- Sfilì il cappuccio dell'ago e lo conservi per dopo.

#### 3 Controllo del flusso (preparazione)

Controlli il flusso nel dispositivo di somministrazione. Ciò è utile per assicurare la somministrazione dell'intera dose. Segua la procedura descritta nel foglio illustrativo del dispositivo di somministrazione.

#### 4 Iniezione

- Selezioni la dose seguendo le indicazioni del foglio illustrativo del dispositivo di somministrazione.
- Inserisca l'ago nella cute adottando la tecnica di iniezione illustrata dall'operatore sanitario.

Per garantire una maggiore superficie stabile del sito di iniezione, è possibile utilizzare una plica.

- Inietti il medicinale seguendo le indicazioni del foglio illustrativo del dispositivo di somministrazione. **Tenga premuto NovoFine® Autocover® nella cute** come mostrato nella figura 4 per assicurarsi che l'ago rimanga completamente inserito durante l'iniezione.
- Tenga l'ago completamente inserito e **conti lentamente fino a 6**. Ciò serve ad assicurarsi di ricevere la dose completa.
- Estragga l'ago dalla cute. Sulla cute possono comparire alcune gocce di medicinale. Si tratta del medicinale che è rimasto all'interno del sistema di protezione durante la verifica del flusso. Ciò non ha effetto sulla dose somministrata.

⚠ Tenga l'ago completamente inserito durante l'iniezione per assicurarsi di assumere la dose completa. **Per le persone che usano l'insulina**; se la dose completa non è stata somministrata, può determinare livelli elevati di zucchero nel sangue.

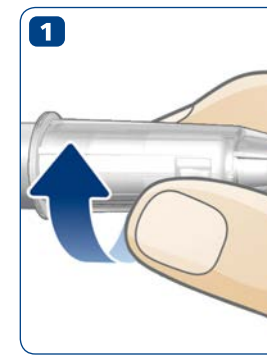

#### 5 Meccanismo di sicurezza

Quando l'ago viene estratto dalla cute, il meccanismo di sicurezza è attivato e l'indicatore di bloccaggio vira verso il rosso. L'indicatore rosso di bloccaggio conferma che l'ago è bloccato e non può essere riutilizzato. L'indicatore rosso di bloccaggio **non serve a confermare** che la dose è stata somministrata.

#### 6 Rimozione dell'ago

- Dopo l'iniezione, riposizioni il cappuccio sull'ago e sviti l'ago.
- Lo getti in modo sicuro secondo le istruzioni dell'operatore sanitario.

Può essere usato con: FlexPen®, FlexTouch®, Innolet®, NovoPen®, NovoPen Echo®, Ozempic®, Saxenda®, Victoza®, Xultophy® (© di Novo Nordisk A/S), FlexPro®, Norditropin® NordiFlex®, NordiPen® (© di Novo Nordisk Health Care AG), AutoPen®, BerliPen®, Byetta® Pen®, KlikStar®, HumaPen®, KwikPen®, SoloStar®, TactiPen® (© dei rispettivi proprietari).

NovoFine® e Autocover® sono marchi registrati di proprietà di Novo Nordisk A/S, Danimarca

Per i clienti; se il medico e/o voi ritenete che si sia verificato un incidente grave causato dall'uso di NovoFine® Autocover®, assicurarsi di segnalarlo a Novo Nordisk e alle proprie autorità nazionali.

Data di emissione: 2019-06

CE 0123 novonordisk.com  
© 2019 Novo Nordisk A/S  
Novo Allé, DK-2880 Bagsværd, Danimarca

